

TRIPOD SUPERIOR

SCHERMI A CAVALLETTO Istruzioni di montaggio
PANTALLAS CON TRÍPODE Instrucciones para el montaje

TRIPOD SCREEN Assembly instructions

PROJEKTIONSLEINWAND MIT STATIV Montageanleitung

ÉCRANS DE PROJECTION SUR PIED Notice de montage

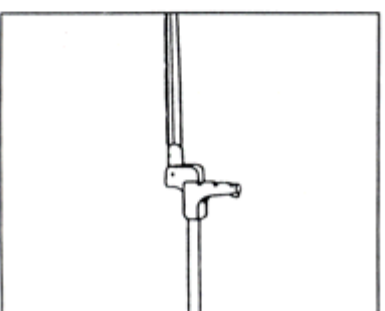
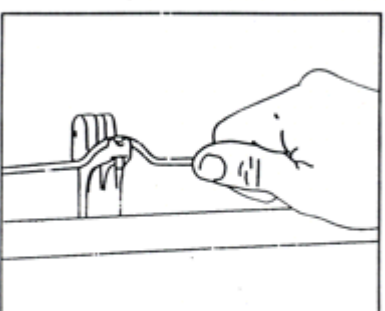
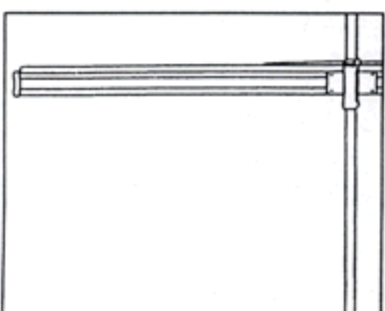
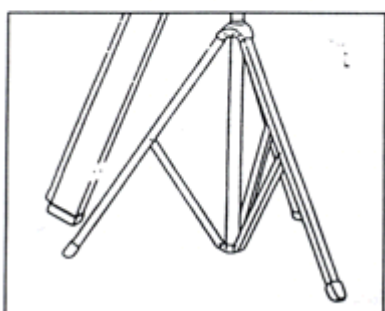
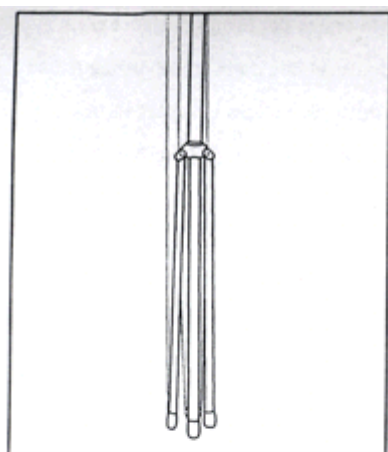

1-Mettere lo schermo in posizione verticale

1-Ponga la pantalla en posición vertical

1-Place the screen in its vertical position

1-Bringen Sie die Leinwand in senkrechte Stellung

1-Mettez l'écran en position verticale

2-Aprire il cavalletto

2-Abra el tripode

2-Open the tripod

2-Öffne Sie das Stativ

2-Ouvrez le trépied

3-Ruotare lo schermo in modo che il gancio metallico rimanga posizionato verso l'alto

3-Gire la pantalla de tal modo que el gancho metálico que hacia arriba

3-Turn the screen so that the metal hook faces upward

3-Drehen Sie die Leinwand so, dass die Metallaufhängung nach oben zeigt

3-Tournez l'écran de manière a ce que le crochet métallique se trouve en haut

4-Alloggiare il gancio metallico negli incavi del braccetto di plastica posto sulla sommità dell'asta

4-Enganche el gancho metálico en las muescas del brazo de plástico que se encuentra en la parte superior de la varilla

4-Fit the metal hook into the notches of the plastic finger located at the top of the rod

4-Setzen Sie die Metallaufhängung in die Aufnahme des Kunststoffbügel an der Spitze der Stange ein

4-Enclenchez le crochet métallique sur le support en plastique situé à l'extrémité du mât

5-Il braccetto distanziatore opzionale vi permette di regolare l'inclinazione verticale dello schermo

5-El brazo distanciador opcional le permitirá regular la inclinación vertical de la pantalla

5-The optional spacing arm allows the screen's vertical tilt to be adjusted

5-Mit Hilfe des Abstandhalters (wahlweise) kann die senkrechte Neigung der Leinwand reguliert werden

5-Le support optionnel plus large vous permettra de régler l'inclinaison verticale de l'écran

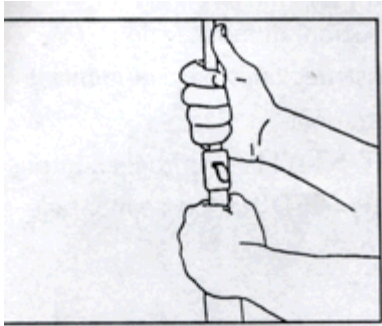

6-Alzate la prima parte dell'asta fino a sentire lo scatto del fermo di sicurezza
6-Levante la primera parte de la varilla hasta sentir el clic de la traba de seguridad
6-Raise the first part of the screen until the safety stop clicks into place
6-Ziehen Sie das erste Element der Stange nach oben, bis Sie den Sicherheitsanschlag einrasten hören
6-Levez la première partie du mât jusqu'à ce que vous entendiez le déclic de l'arrêt de sécurité

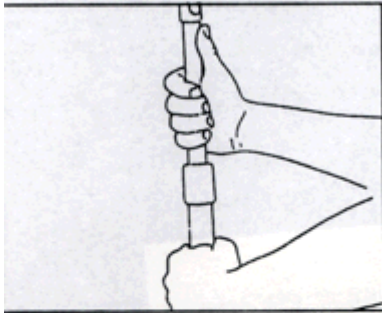

7-Ripetere l'operazione sulla seconda parte dell'asta
7-Repita la operación con la segunda parte de la varilla
7-Repeat the operation on the second part of the rod
7-Wiederholen Sie diesen Vorgang am zweiten Element der Stange
7-Répétez cette même opération pour la deuxième partie du mât

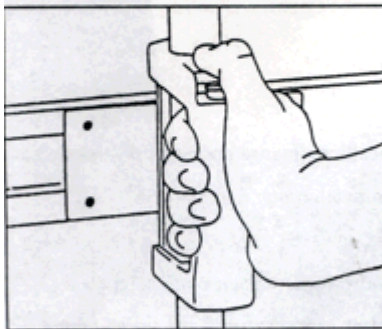

8-Premete il pulsante posto sulla maniglia e fatela scorrere verso il basso fino a quando, sul retro dello schermo a destra, appare la scritta "STOP"
8-Apriete el botón que se encuentra en la manija y hágala deslizar hacia abajo hasta cuando aparece el letrero "STOP" en la parte de atrás de la pantalla, a la derecha
8-Press the button located on the handle and slide it down until the word "STOP" appears on the back of the screen to the right
8-Drücken Sie auf den Knopf am Griff und lassen diesen nach unten gleiten, bis auf der Rückseite der Leinwand rechts die Aufschrift "STOP" erscheint
8- Appuyez sur le bouton rouge de la poignée et faites-la coulisser vers le bas jusqu'à ce que vous puissiez lire au dos et à droite de l'écran, le mot "STOP"

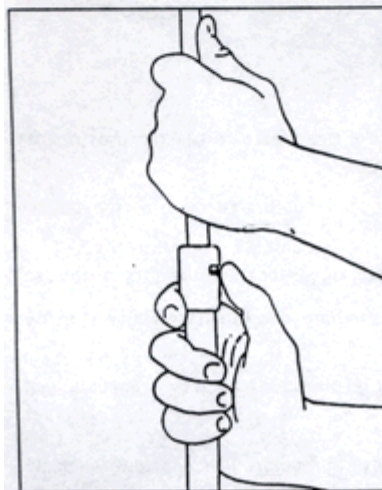

9-ATTENZIONE! I pulsanti posti sull'asta servono per abbassare la stessa. Impugnate saldamente la parte di asta che intendete muovere quindi premete e lasciate scorrere lentamente: evitare danni alla vostra persona e allo schermo
9-ATENCIÓN! Los botones colocados en la varilla son para bajar la misma. Empuñe firmemente la parte de la varilla que desea mover, apriete el botón y deja deslizar la varilla lentamente: de este modo evitará daños a su persona y la pantalla
9-ATTENTION! The buttons located on the rod are used to lower it. Firmly grip the part of the rod which is to be moved and allow it to slowly slide by pressing the button: this will prevent damage to the screen and injuries
9-ACHTUNG! Die Knöpfe an der Stange dienen dazu, diese einzufahren. Fassen Sie den Teil der Stange, der eingefahren werden soll, fest an, drücken Sie den Knopf und lassen Sie die Stange dann heruntergleiten. Auf diese Weise vermeiden Sie Personenschäden und eine Beschädigung an der Leinwand
9-ATTENTION! Les boutons rouges situés sur le mât servent à l'abaisser. Prenez bien en main la partie du mât que vous avez l'intention d'abaisser puis appuyez sur le bouton et faites coulisser le mât lentement: vous éviterez ainsi de blesser quelqu'un ou d'endommager l'écran

Per mantenere l'alta riflettività dello schermo **SOPAR** è sufficiente pulirlo con uno straccio umido. Non usare solventi chimici che potrebbero danneggiare la superficie – Para mantener la elevada reflexión de la pantalla **SOPAR** es suficiente limpiarla con un trapo húmedo. No utilice solventes químicos, que podrían dañar la superficie – To maintain the **SOPAR** screen's high reflection, simply clean it with a damp cloth. Do not use chemical solvents which could damage the surface – Der hohe Reflektionsgrad der Leinwand **SOPAR** bleibt lange erhalten, wenn Sie sie nur mit einem feuchten Tuch abwischen. Verwenden Sie keinesfalls chemische Lösungsmittel, die die Oberfläche beschädigen könnten – Pour que l'écran de projection **SOPAR** ait toujours un excellent rendement lumineux, il suffira de nettoyer la toile avec un chiffon humide. N'utilisez pas de solvants chimiques qui pourraient l'abîmer.

BUONA VISIONE! - Y AHORA...A DISFRUTAS DEL ESPECTACULO! - ENJOY USING YOUR SCREEN! - UND NUN GUTE UNTERHALTUNG! - NOUS VOUS SUHAITONS UNE TRES BONNE PROJECTION!